

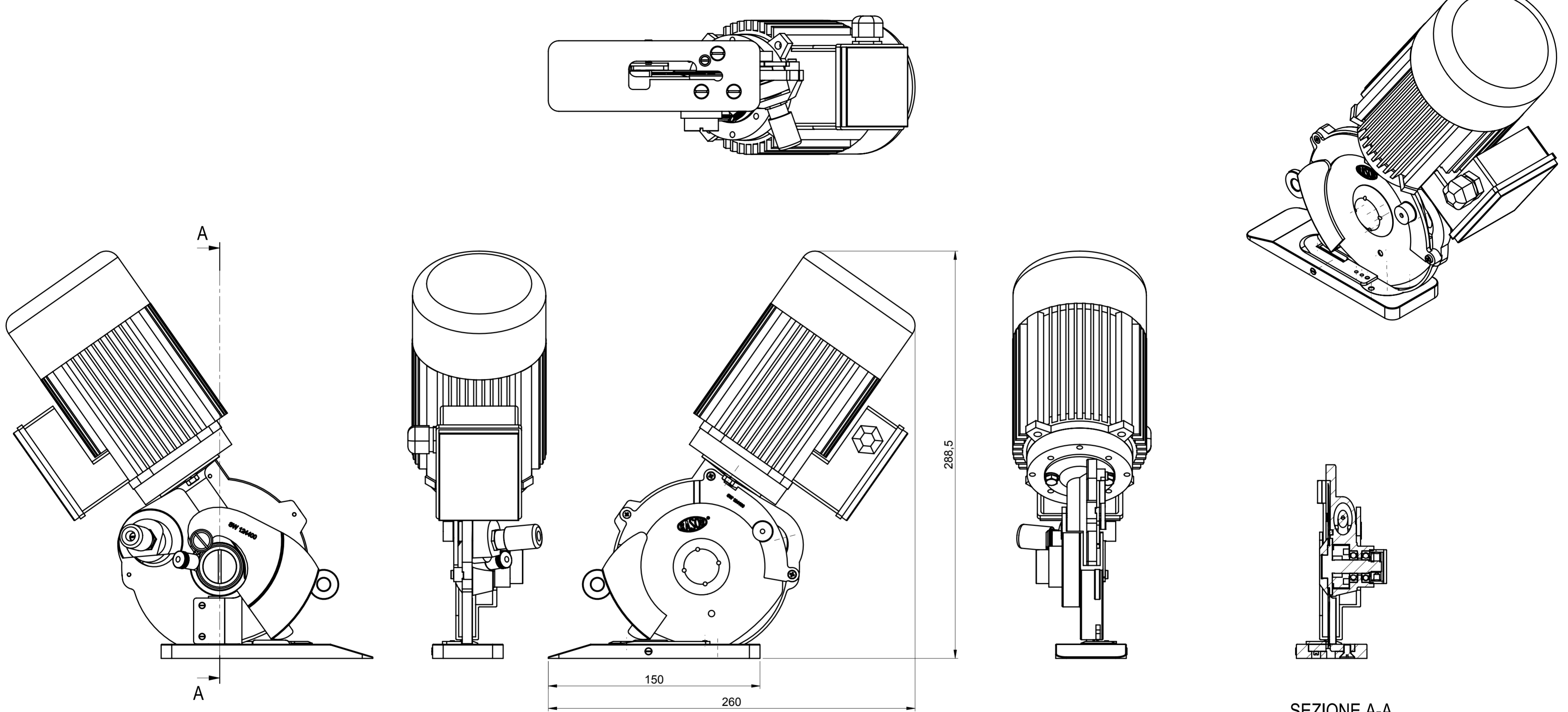

Tolleranze generali per quote di lavorazione							Rugosità Ra UNI 3963			
Fino a: 5	>6 ± 0,1	>30 ± 0,2	>120 ± 0,3	>315 ± 0,5	>1000 ± 0,8	>2000 ± 1,2	>4000 ± 2	$\sqrt{0,2}$ $\sqrt{0,3}$	$\sqrt{0,4}$ $\sqrt{0,5}$	$\sqrt{0,6}$ $\sqrt{0,8}$
Senza apposite indicazioni fare riferimento alla norma UNI-ISO 2768 - m. Tutti gli spigoli s'intendono sbavati con smusso o arrotondamento di 0,5 mm										



SEZIONE A-A

REVISIONE	04	-		
	03	-		
	02	-		
	01	-		
SCALA	1:2	TRATTAMENTO SUPERFICIALE	MODELLO	N° PEZZI
DATA	23/02/2012	TRATTAMENTO TERMICO	MATERIALE	PESO KG
DISEGNATO	TCR	MACCHINA GRT12	CODICE	S/N
VERIFICATO	RSR	DESCRIZIONE ASSIEME GENERALE	N° DISEGNO	S/N
		SCHEMA DI INGOMBRO	GRT12	00
			A-GRT 12 D 0001	00

Progetto di proprietà RASOR S.r.l. - Vietata la riproduzione, divulgazione e realizzazione senza nostra autorizzazione scritta. This design is property of RASOR S.r.l. - All unauthorized reproduction, disclosure and realization without our write autorisation